



hanit® TISCH ALTON

Elegant und zeitlos

Das Markante an diesem Tisch sind die beiden konisch zulaufenden Randbohlen, die der Tischfläche ihren besonderen Schwung verleihen. Ansonsten repräsentiert der "Alton" beste hanit®-Tugenden: Stabilität, Robustheit, Langlebigkeit und Umweltfreundlichkeit.

Material:

hanit® Recyclingkunststoff

Oberfläche:

Strukturiert, gemasert

Abmessung (B x T x H):

ca. 200 x 70 x 75 cm

Tischhöhe:

76 cm

Gewicht:

ca. 120 kg

Belattung:

Typ Klassik

3 Tischbohlen 200 x 12 x 6 cm

2 Tischbohlen in Trapezform

Eingefräste Armierung

Vorteile:

Langlebig und formstabil

Nie wieder streichen, lackieren oder schleifen

Keine Verletzungsgefahr durch Splitter

Kein lästiges Einmotten im Winter (wetterfest)

Schnelltrocknend, da keine Wasseraufnahme

Vandalismusresistent

Zubehör:

Bodenanker Typ 1



 Braun



www.blauer-engel.de/uz30a

 MADE IN GERMANY

HAHN
KUNSTSTOFFE



TECHNISCHE ZEICHNUNG

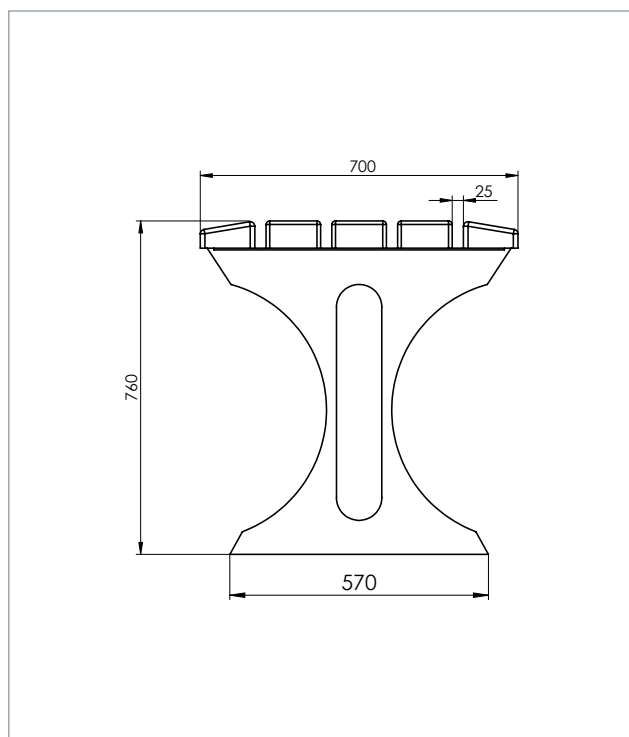

TECHNISCHE DATEN

Breite: 200 cm

Farbe	Abmessungen B x T x H (ca. cm)	Gewicht (ca. kg)	Best.-Nr.
■ Braun	200 x 70 x 76	120,0	TPI 12.200

Bänke und Tische werden als Bausatz geliefert. Montageanleitung und -material liegen bei.

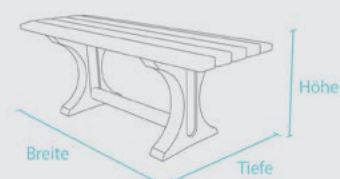

WEITERFÜHRENDE DOKUMENTE AUF WWW.HANIT.DE

- » Montageanleitung
- » Ausschreibungstext
- » Prüfungen und Zertifikate
- » Allgemeine Materialkennwerte

HAHN
KUNSTSTOFFE